



X4c (EA/SA/INTA)

Mode d'emploi



Contenus complémentaires en ligne

Appuyez/cliquez sur le QR code ou scannez-le pour accéder à des ressources complémentaires en ligne.

Des tutoriels vous aident à utiliser votre X4c.



jura.com/support-X4c



Mode d'emploi original
Veuillez lire ce mode d'emploi avant d'utiliser la machine.

JURA Type 781

Table des matières

1	Éléments de commande	3
2	Pour votre sécurité	4
	Respect du mode d'emploi	4
	Utilisation conforme	4
	Restriction du cercle d'utilisateurs	4
	Utilisation par les enfants	4
	Que faire en cas de détériorations	4
	Éviter les détériorations	5
	Risque d'électrocution	5
	Risque de brûlure et de blessure	5
3	Préparation et mise en service	6
	Conditions requises pour la première mise en service	6
	Installation de la machine	6
	Remplissage du récipient à grains	6
	Détermination de la dureté de l'eau	7
	Première mise en service	7
	JURA Cockpit : le tableau de bord de votre X4c	8
4	Préparation	8
	Espresso et café	9
	Americano et lungo	9
	Espresso doppio	9
	Petit pot de café	9
	Eau chaude	9
	Réglage du broyeur	10
	Modification des réglages produits	10
5	Fonctionnement quotidien	10
	Mise en marche et arrêt de la machine	10
	Actions d'entretien	11
6	Réglages machine	11
7	Entretien	12
	Rinçage de la machine	12
	Mise en place/remplacement du filtre	12
	Nettoyage de la machine	13
	Détartrage de la machine	13
	Nettoyage du récipient à grains	14
8	Messages sur le visuel	15
9	Dépannage	15
10	Transport et élimination écologique	16
	Transport / Vidange du système	16
	Élimination	16
11	Caractéristiques techniques	16
12	Index	17
13	Contacts JURA / Mentions légales	18

1 Éléments de commande

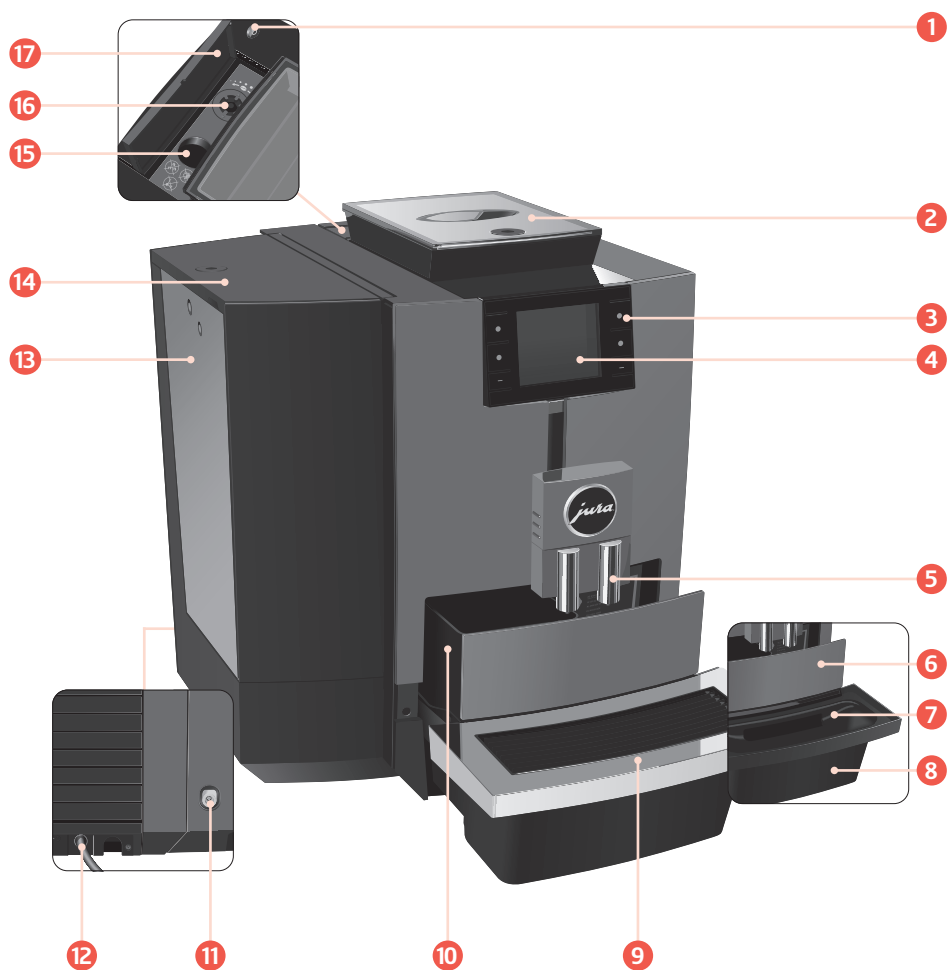

- 1 Touche Marche/Arrêt ⏻
- 2 Récipient à grains avec couvercle protecteur d'arôme (verrouillable)
- 3 Touches variables (la fonction des touches varie selon les éléments affichés sur le visuel)
- 4 Visuel
- 5 Écoulement de café réglable en hauteur (avec écoulement d'eau chaude)
- 6 Insert avec cache
- 7 Insert pour le bac d'égouttage
- 8 Bac d'égouttage
- 9 Plate-forme pour tasses
- 10 Récipient à marc de café
- 11 Raccord d'eau fixe
- 12 Câble secteur (fixe ou enfichable)
- 13 Réservoir d'eau
- 14 Couvercle du réservoir d'eau (verrouillable)
- 15 Entonnoir de remplissage pour la pastille de nettoyage
- 16 Sélecteur de finesse de mouture
- 17 Couvercle
- 18 Clé pour le couvercle protecteur d'arôme, couvercle du réservoir d'eau et sélecteur de finesse de mouture

Port de service pour un JURA Connector disponible en option

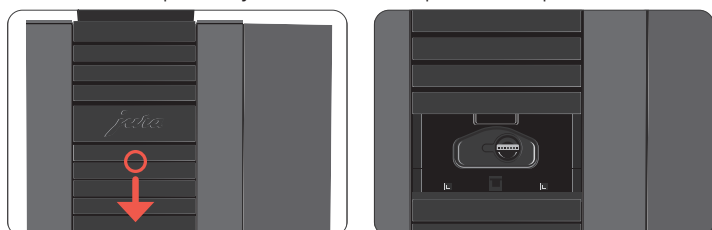



2 Pour votre sécurité

Respect du mode d'emploi

Lisez entièrement ce mode d'emploi avant d'utiliser la machine et respectez-le scrupuleusement. Conservez ce mode d'emploi à proximité de la machine et remettez-le aux utilisateurs suivants.

Le non-respect du mode d'emploi peut entraîner des blessures graves ou des dommages matériels. Les consignes de sécurité sont donc identifiées de la façon suivante :

 AVERTISSEMENT	Indique les situations qui peuvent entraîner des blessures graves ou présenter un danger de mort.
 ATTENTION	Indique les situations qui peuvent entraîner des blessures légères.
ATTENTION	Indique les situations qui peuvent entraîner des dommages matériels.

Utilisation conforme

Cette machine est conçue pour être utilisée par un personnel spécialisé ou formé dans des entreprises, dans l'industrie légère et dans des exploitations agricoles, ou par des personnes inexpérimentées dans un cadre commercial. Elle sert exclusivement à préparer du café et à faire chauffer de l'eau. Toute autre utilisation est considérée comme non conforme.

Restriction du cercle d'utilisateurs

Les personnes, y compris les enfants, qui, en raison de leurs

- capacités physiques, sensorielles ou cognitives, ou de leur
- inexpérience ou méconnaissance,

ne sont pas en mesure d'utiliser la machine en toute sécurité, ne sont autorisées à faire fonctionner cette dernière que sous la surveillance ou sur l'ordre d'une personne responsable.

Si vous utilisez une cartouche filtrante CLARIS Pro Smart+ ou un JURA Connector, des liaisons radio sont établies. Vous trouverez des informations précises sur la bande de fréquence utilisée et la puissance d'émission maximale au chapitre « 11 Caractéristiques techniques ».

Utilisation par les enfants

Les enfants doivent être en mesure d'identifier et de comprendre les risques d'une mauvaise utilisation :

- Maintenez les **enfants de moins de 8 ans** à distance de la machine ou surveillez-les en permanence.
- Les **enfants de plus de 8 ans** ne peuvent faire fonctionner la machine sans surveillance que s'ils ont reçu des explications quant à son utilisation sûre.
- Les enfants ne doivent pas effectuer de travaux de nettoyage et de maintenance sans la surveillance d'une personne responsable.
- Ne laissez pas les enfants jouer avec la machine.

Que faire en cas de détériorations

N'utilisez pas la machine ou son câble secteur si l'un ou l'autre présente des détériorations. Cela peut conduire à une électrocution aux conséquences mortelles.

- En cas de signes de détérioration, coupez l'alimentation électrique de la machine. Pour ce faire, éteignez la X4c à l'aide de la touche Marche/Arrêt . Débranchez ensuite la fiche secteur de la prise de courant.
- Si le **câble secteur enfichable** est abîmé, remplacez-le par un câble secteur JURA d'origine. Un câble secteur inadapté peut entraîner des dommages.

- Si vous devez faire **réparer la machine** et le **câble secteur fixe**, adressez-vous exclusivement à un centre de service agréé JURA. Des réparations incorrectes peuvent entraîner des dommages.

Eviter les détériorations

Voici comment éviter les détériorations de la machine et du câble secteur :

- N'utilisez pas la X4c et le câble secteur à proximité d'une surface chaude.
- Ne frottez pas le câble secteur contre des arêtes vives, ne le coincez pas.
- Ne laissez jamais le câble secteur pendre de manière lâche. Le câble secteur peut provoquer une chute ou être endommagé.
- Protégez la X4c des intempéries et du rayonnement solaire direct.
- Raccordez la X4c uniquement à la tension secteur indiquée sur la plaque signalétique. La plaque signalétique se trouve sous la machine.
- Raccordez la X4c directement à une prise domestique. L'utilisation de multiprises ou de rallonges électriques présente un risque de surchauffe.
- N'employez pas de détergent alcalin ou contenant de l'alcool. Utilisez uniquement un chiffon doux avec un détergent non agressif.
- N'utilisez jamais de grains de cafés traités avec des additifs ou caramélisés.
- Si vous utilisez votre X4c en mode « réservoir d'eau » : ne remplissez le réservoir d'eau qu'avec de l'eau froide non gazeuse, au maximum jusqu'au repère MAX.
- En cas d'absence prolongée, éteignez la machine à l'aide de la touche Marche/Arrêt  et débranchez la fiche secteur de la prise de courant.
- Utilisez exclusivement les produits d'entretien JURA d'origine. Les produits non expressément recommandés par JURA peuvent endommager votre X4c.

Risque d'électrocution

L'eau conduit le courant électrique. Ne mettez pas l'eau et l'électricité en contact :

- Ne touchez jamais la fiche secteur avec les mains mouillées.
- Ne plongez pas la X4c et le câble secteur dans l'eau.
- Ne mettez pas la X4c ni ses pièces constitutives au lave-vaisselle.
- Avant d'effectuer des travaux de nettoyage, éteignez votre X4c à l'aide de la touche Marche/Arrêt . Essuyez votre X4c avec un chiffon humide, mais jamais mouillé, et protégez-la des projections d'eau permanentes. Il est interdit de nettoyer la X4c avec un jet d'eau.
- La X4c n'est pas conçue pour être posée sur une surface où un jet d'eau peut être utilisé.

Risque de brûlure et de blessure

- Ne touchez pas les écoulements pendant le fonctionnement. Utilisez les poignées prévues.
- Si vous le souhaitez, vous pouvez commander votre X4c à distance via un appareil mobile. Lors de la préparation d'un produit ou du lancement d'un programme d'entretien, assurez-vous de ne mettre personne en danger, par exemple en cas de contact avec les écoulements.

3 Préparation et mise en service

Conditions requises pour la première mise en service

i Votre X4c est livré avec un tuyau métallique pour le raccordement au réseau d'eau et un tuyau d'eau résiduelle.

Pour que vous puissiez installer correctement la X4c sur place, quelques préparatifs sont nécessaires **sur le site**. Les préparatifs suivants doivent être effectués **dans les règles** :

- Le raccordement au secteur de votre X4c doit être protégé par un disjoncteur différentiel.
- Un interrupteur d'alimentation doit permettre de couper l'alimentation électrique de votre X4c.
- Le raccord d'eau fixe au niveau du bâtiment doit disposer d'un robinet d'arrêt.
- Le raccord d'eau fixe doit être réalisé conformément aux caractéristiques techniques (voir chapitre « 11 Caractéristiques techniques »).
- Pour une utilisation optimale et confortable de votre X4c, nous recommandons expressément d'utiliser le tuyau d'eau résiduelle fourni.
- Pour utiliser le tuyau d'eau résiduelle : le tuyau doit être relié à un siphon. Pour garantir un fonctionnement correct, nous recommandons un raccordement ouvert et sans pression au tuyau d'évacuation.

i Faites réaliser les préparatifs nécessaires par un **spécialiste**.

i Vous trouverez sur notre site web un **guide d'installation** pour le raccord d'eau fixe.



Installation de la machine

- Choisissez l'emplacement de votre X4c de sorte qu'elle soit à l'abri d'une source de chaleur excessive. Veillez à ce que les fentes d'aération ne soient pas obstruées.



- Placez la X4c sur une surface horizontale, insensible à l'eau (hauteur 80 cm minimum).

Remplissage du récipient à grains

Le couvercle protecteur d'arôme du récipient à grains est verrouillable (clé fournie avec la machine).



ATTENTION

Les grains de café traités avec des additifs (par exemple du sucre), le café moulu ou le café lyophilisé endommagent le broyeur.

- Remplissez le récipient à grains uniquement de grains de café torréfiés non traités.
- Retirez le couvercle protecteur d'arôme.
- Remplissez le récipient à grains de grains de café et fermez le couvercle protecteur d'arôme.

Détermination de la dureté de l'eau

Lors de la première mise en service, vous devez régler la dureté de l'eau. Si vous connaissez la dureté de votre eau, passez directement à la section suivante. Si vous ne connaissez pas la dureté de votre eau, vous pouvez la déterminer :

- Tenez la languette de test Aquadur® pendant 1 seconde sous l'eau courante. Secouez l'eau.
- Attendez environ 1 minute.
- Lisez le degré de dureté de l'eau à l'aide de la coloration de la languette de test Aquadur® et de la description figurant sur l'emballage.

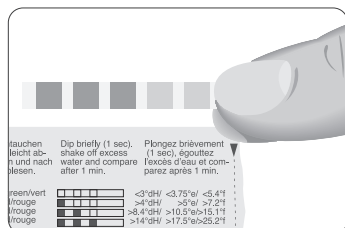

Première mise en service

⚠ AVERTISSEMENT

Risque d'électrocution en cas d'utilisation d'un câble secteur défectueux.

- Ne mettez jamais en service une machine détériorée ou dont le câble secteur est défectueux.

Si vous utilisez la X4c en mode « réservoir d'eau » :

ATTENTION

Le lait, l'eau minérale gazeuse ou d'autres liquides peuvent endommager le réservoir d'eau ou la machine.

- Remplissez le réservoir d'eau uniquement avec de l'eau froide du robinet.

Condition : le récipient à grains est rempli.

- Pour les machines avec un câble secteur **enfichable** : Reliez le câble secteur à la machine.
- Branchez la fiche secteur dans une prise de courant.
- Appuyez sur la touche Marche/Arrêt pour allumer la X4c.
« Sprachauswahl » / « Deutsch »
- Appuyez sur la touche > ou < jusqu'à ce que la langue souhaitée s'affiche, par exemple « Français ».
- Appuyez sur la touche « Enregistrer ».
« Dureté de l'eau »

i La procédure pour déterminer la dureté de l'eau est décrite à la section précédente.

- Appuyez sur la touche > ou < pour modifier le réglage de la dureté de l'eau.
- Appuyez sur la touche « Enregistrer ».
« Mode filtre » / « Placez le filtre »
- Retirez le réservoir d'eau et rincez-le à l'eau froide.

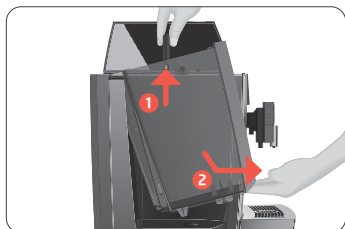

- Ouvrez le porte-filtre.
- Enfoncez la cartouche filtrante CLARIS Pro Smart+ dans le réservoir d'eau en exerçant une légère pression.



4 Préparation

- Fermez le porte-filtre. Il s'enclenche avec un clic audible.
- Remettez le réservoir d'eau en place.

i La machine détecte automatiquement que vous venez de mettre la cartouche filtrante en place.

« Rinçage du filtre », l'eau coule directement dans le bac d'égouttage.

« Remplissage du système », de l'eau coule de l'écoulement de café.

« Chauffage machine »

« Rinçage machine »

L'écran d'accueil s'affiche. Votre X4c est prête à l'emploi.

JURA Cockpit : le tableau de bord de votre X4c

Pilotez votre X4c avec **JURA Cockpit**. Appuyez sur la touche > pendant **2 secondes** pour appeler le JURA Cockpit.



Symbole	Signification
	Rubrique « Entretien » (bleue)
	Rubrique « Réglages machine » (verte)
	Compteur de préparations, compteur quotidien, compteur d'entretien
	Mode filtre

4 Préparation

Spécialités:

Page ● ○	
« Espresso »	« Café »
« Americano »	« Eau chaude »
Page ○ ●	
« Special »	« Eau pour thé vert »
« Lungo »	« Petit pot de café »

Principes de base concernant la préparation :

Objectif	Marche à suivre
Modifier l'intensité du café pour un produit individuel	Appuyer sur la touche < ou > pendant le broyage
Modifier la quantité d'un produit individuel	Appuyer sur la touche < ou > pendant la préparation
Enregistrer durablement la quantité d'un produit individuel	Appuyez sur la touche « Enregistrer » juste après la préparation
Modifier durablement la quantité, l'intensité de café et la température d'un produit	Appuyer pendant 2 secondes sur la touche du produit et effectuez les réglages souhaités sous « Réglages produits »
Afficher d'autres produits	Appuyer sur la touche > pour afficher la deuxième page de produits ○ ●
Préparer deux spécialités de café (toutes les spécialités de café sauf l'espresso doppio)	Appuyer deux fois sur la touche de préparation dans un délai de 2 secondes
Arrêter la préparation	Appuyer sur la touche « X »

C'est lorsqu'il est chaud que le café est le meilleur. Une tasse en porcelaine froide refroidit et affadit la boisson. C'est pourquoi nous vous recommandons de préchauffer vos tasses. Vous pouvez vous procurer un chauffe-tasses JURA chez votre revendeur agréé.

Espresso et café

Exemple : Café

- Placez une tasse sous l'écoulement de café.



- Appuyez sur la touche « Café » (sur la page ●○).
La quantité d'eau pré-réglée pour le café coule dans la tasse.

Americano et lungo

Pour l'americano et le lungo, la X4c mélange le café à de l'eau chaude selon une méthode de préparation spéciale, afin de créer une spécialité de café ample en bouche et particulièrement digeste. Vous pouvez modifier la quantité d'eau ajoutée (dans les réglages produits).

Espresso doppio

« Doppio » signifie « double » en italien. Pour concocter un espresso doppio, deux espressos sont préparés successivement. Il en résulte une spécialité de café particulièrement puissante et riche en arôme.

Petit pot de café

Comme au bon vieux temps, le « petit pot de café », généralement en porcelaine, offre l'occasion de se réunir dans une ambiance détendue. Le « petit pot de café » fait référence à une grosse portion de café noir, traditionnellement servie au petit-déjeuner ou avec un gâteau. Choisissez entre 1 et 5 courses de café noir.

Vous pouvez modifier l'intensité et la quantité de café pendant la première course. Toutes les autres courses sont ensuite préparées avec ces réglages.

Eau chaude

La X4c vous permet de préparer différents types d'eau chaude :

- « Eau chaude »
- « Eau pour thé vert »

⚠ ATTENTION

Risque de brûlure par projection d'eau chaude.

- Evitez le contact direct avec la peau.

Exemple : Eau chaude pour thé vert

Condition : l'écran d'accueil s'affiche.

- Placez une tasse sous l'écoulement d'eau chaude.



- Appuyez sur la touche « Eau pour thé vert » (à la page ○● de l'écran d'accueil).
La quantité d'eau pré-réglée coule dans la tasse.

5 Fonctionnement quotidien

Réglage du broyeur

Vous pouvez adapter le broyeur au degré de torréfaction de votre café.

Vous reconnaissez le bon réglage de la finesse de mouture au fait que le café coule de l'écoulement de café de manière régulière. En outre, une délicieuse crème épaisse se forme.

Vous pouvez régler la finesse de mouture à l'aide de la clé fournie.

- Ouvrez le couvercle situé à l'arrière du récipient à grains.
- Placez le sélecteur de finesse de mouture dans la position souhaitée.

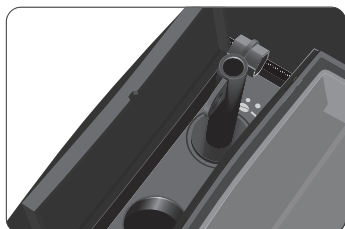

- Fermez le couvercle.

Modification des réglages produits

Appuyez sur la touche d'un produit pendant **2 secondes environ** pour accéder aux possibilités de réglage :

- « Réglages produits » : effectuez des réglages personnels comme l'intensité du café, la quantité d'eau, etc.
- « Déplacer le produit » : remplacez les produits figurant sur l'écran d'accueil par vos favoris.

Les réglages durables en mode de programmation suivent toujours le même modèle.

Exemple : voici comment modifier l'intensité du café pour un café.

- Appuyez pendant **2 secondes environ** sur la touche « Café ».
- Appuyez sur la touche « Réglages produits ».
- « Intensité du café »

i Différents réglages sont possibles selon le produit sélectionné : appuyez sur la touche ◀ ou ▶ pour naviguer à travers les différentes possibilités de réglage.

- Appuyez sur la touche > ou < pour modifier le réglage.
- Appuyez sur la touche « Enregistrer ».
- Appuyez sur la touche « X » pour revenir à l'écran d'accueil.

5 Fonctionnement quotidien

Mise en marche et arrêt de la machine

- Placez un récipient sous l'écoulement combiné.



- Appuyez sur la touche Marche/Arrêt .
- « Rinçage machine »

Votre X4c est allumée ou éteinte.

i A l'arrêt de la machine, le système n'est rincé que si vous avez préparé une spécialité de café.



Actions d'entretien





Une qualité de café optimale dépend de nombreux facteurs. L'entretien régulier de votre X4c est une condition importante. Exécutez les actions suivantes :

Action d'entretien	tous les jours	en cas de besoin	Remarque
Vider le bac d'égouttage et le récipient à marc de café, puis les rincer à l'eau chaude (l'insert pour le bac d'égouttage, le bac d'égouttage et le récipient à marc de café passent au lave-vaisselle.)	▪		Videz toujours le récipient à marc de café lorsque la machine est allumée. Sinon, le compteur de marc de café n'est pas réinitialisé.
Essuyer la surface de la machine avec un chiffon doux (chiffon en microfibre, par exemple), humide et propre	▪		
Rincer/nettoyer le réservoir d'eau		Chaque semaine	Même avec un raccord d'eau fixe, nous vous recommandons de nettoyer le réservoir d'eau une fois par semaine.
Nettoyer les parois intérieures du réservoir d'eau avec une brosse		▪	
Nettoyer la plate-forme pour tasses (dessus/dessous)		▪	
Nettoyer soigneusement le bac d'égouttage et le récipient à marc de café		▪	Contrôlez régulièrement la valve d'évacuation de l'eau résiduelle du bac d'égouttage.

i Vous trouverez également des informations sur l'entretien de votre X4c dans la rubrique « Entretien »  sous « Informations ».

6 Réglages machine

Appuyez sur la touche  pendant **2 secondes** pour appeler le JURA Cockpit. Dans la rubrique « Réglages machine » , vous pouvez effectuer les réglages suivants :

Rubrique de programme	Explication
Page 	
« Extinction après »	Pour économiser l'énergie, le délai de mise hors circuit est réglé en usine sur 30 minutes. Réglages possibles : arrêt au bout de 15 minutes, 30 minutes ou 1 à 9 heures après la dernière action sur la machine. Si vous prolongez le délai de mise hors circuit, vous consommerez plus d'énergie. Consommation d'énergie de la X4c à l'arrêt : 0 watt
« Dureté de l'eau »	Régler la dureté de l'eau utilisée (de 1 °dH à 30 °dH) pour éviter l'entartrage de votre machine
« Economie d'énergie »	Activer/désactiver le mode d'économie d'énergie
« Unités »	Régler l'unité de quantité d'eau (ml ou oz)
Page 	
« Langue »	Régler la langue
« Configuration standard »	Rétablir la configuration standard de votre X4c (ensuite, la machine s'éteint)
« Vidanger le système »	Vidanger le système pour protéger la X4c du gel pendant le transport (voir chapitre 10 « Transport et élimination écologique – Transport / Vidange du système »)
« Version »	Consulter la version du logiciel
Page 	
« Verrouiller/ Déverrouiller »	Verrouiller ou déverrouiller différents produits
« Réglages produits »	Déterminer si les réglages produits durables peuvent être modifiés
« Réglages uniques »	Autoriser/Ne pas autoriser les réglages uniques pendant la préparation
« Raccord d'eau fixe » (si un JURA Connector est utilisé, cette rubrique de programme est affichée à la page )	(actif, inactif) Passer votre X4c du mode « eau fixe » au mode « réservoir d'eau ». En mode « réservoir d'eau », remplissez le réservoir d'eau au maximum jusqu'au repère MAX.
« Accessoires » (S'affiche uniquement si vous utilisez un JURA Connector.)	Sous-menu(s) si vous utilisez JURA Payment Connect : « QR code » / « Réinitialiser le Payment Connect » JURA Business Connect : « Pocket Pilot » / « Réinitialiser le Business Connect » JURA MDB Connect : « Encaissement » JURA Wi-Fi Connect (V2) : « Connexion Wi-Fi »

7 Entretien

Principes de base concernant l'entretien :

- Appuyez sur la touche > pendant **2 secondes** pour appeler le JURA Cockpit. Pour piloter l'entretien de votre X4c, utilisez la rubrique ☘.
- Le tableau de bord JURA Cockpit de votre X4c affiche les programmes d'entretien à exécuter sous la forme de messages sur fond rouge. Appuyez sur la touche du message correspondant pour accéder directement au programme d'entretien. Une barre à l'intérieur des messages indique les programmes d'entretien que vous devrez bientôt exécuter sur votre X4c.
- Effectuez le programme d'entretien correspondant dès que la machine vous le demande.

Rinçage de la machine

Vous pouvez lancer le rinçage café manuellement à tout moment.

Condition : L'écran d'accueil s'affiche.

- Placez un récipient sous l'écoulement de café.



- Appuyez sur la touche > pendant **2 secondes** pour appeler le JURA Cockpit.
- Appuyez sur la touche ☘.
- Appuyez sur la touche « Rinçage café » pour lancer le cycle de rinçage.
« Rinçage machine »
L'opération s'arrête automatiquement.

Mise en place/remplacement du filtre

Dès que la cartouche filtrante est épuisée (selon la dureté de l'eau réglée), la X4c demande le remplacement du filtre.

- ❗ Vous n'avez plus besoin de détartre votre X4c si vous utilisez la cartouche filtrante CLARIS Pro Smart+.
- ❗ Les cartouches filtrantes CLARIS Pro Smart+ sont disponibles chez votre revendeur.

Condition : « Filtre » est affiché sur le tableau de bord JURA Cockpit si le filtre utilisé est épuisé.

- Retirez le réservoir d'eau et videz-le.

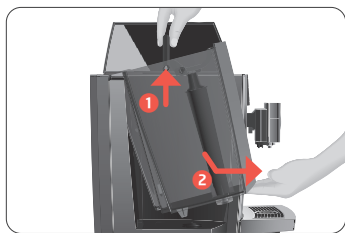

- Ouvrez le porte-filtre et retirez la cartouche filtrante CLARIS Pro Smart+ **usagée**.
- Enfoncez une **nouvelle** cartouche filtrante CLARIS Pro Smart+ dans le réservoir d'eau en exerçant une légère pression.



- Fermez le porte-filtre. Il s'enclenche avec un clic audible.
- Remettez le réservoir d'eau en place.
La machine détecte automatiquement que vous venez de mettre en place/remplacer la cartouche filtrante.
« Rinçage du filtre », l'eau coule directement dans le bac d'égouttage.

Nettoyage de la machine

Après 180 préparations ou 80 rinçages à l'allumage, la X4c demande un nettoyage.

ATTENTION

L'utilisation de détergents inadéquats peut entraîner une détérioration de la machine et la présence de résidus dans l'eau.

- Utilisez exclusivement les produits d'entretien JURA d'origine.

- i** Le programme de nettoyage dure environ 20 minutes.
- i** N'interrompez pas le programme de nettoyage. Cela en compromettrait la qualité.
- i** Les pastilles de nettoyage JURA sont disponibles chez votre revendeur agréé.

Condition : « Nettoyage » est affiché dans le Cockpit.

- Appuyez sur la touche > pendant **2 secondes** pour appeler le JURA Cockpit.
- Appuyez sur la touche « Nettoyage ».
- Appuyez sur la touche « Démarrage ».
« Vider marc »
- Videz le bac d'égouttage et le récipient à marc de café, puis remettez-les en place.
« Nettoyage »
- Appuyez sur la touche « Suite ».
de l'eau coule de l'écoulement de café.
L'opération s'interrompt, « Ajouter pastille ».
- Ouvrez le couvercle situé à l'arrière du récipient à grains.
- Ajoutez une pastille de nettoyage JURA dans l'entonnoir de remplissage.

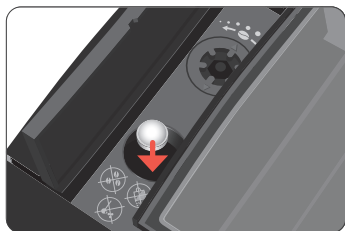

- Fermez le couvercle.
- Appuyez sur la touche « Suite ».
De l'eau s'écoule à plusieurs reprises de l'écoulement de café.
« Vider marc »
- Videz le bac d'égouttage et le récipient à marc de café, puis remettez-les en place.

Détartrage de la machine

La X4c s'entartre au fil de son utilisation et demande automatiquement un détartrage. Le degré d'entartrage dépend de la dureté de votre eau.

- i** Si vous utilisez une cartouche filtrante CLARIS Pro Smart+, aucune demande de détartrage n'apparaît.

⚠ ATTENTION

Le détartrant peut provoquer des irritations en cas de contact avec la peau et les yeux.

- Evitez le contact direct avec la peau et les yeux.
- Rincez le détartrant à l'eau claire. En cas de contact avec les yeux, consultez un médecin.

ATTENTION

L'utilisation de détartrants inadéquats peut entraîner une détérioration de la machine et la présence de résidus dans l'eau.

- Utilisez exclusivement les produits d'entretien JURA d'origine.

ATTENTION

L'interruption du programme de détartrage peut entraîner une détérioration de la machine.

- Effectuez le détartrage jusqu'à la fin du programme.

ATTENTION

Le contact avec le détartrant peut entraîner une détérioration des surfaces fragiles (marbre par exemple).

- Éliminez immédiatement les projections.

- i** Le programme de détartrage dure environ 25 minutes.

7 Entretien

i Les tablettes de détartrage JURA sont disponibles chez votre revendeur agréé.

Condition : « **Détartrage** » est affiché dans le Cockpit.

- Appuyez sur la touche > pendant **2 secondes** pour appeler le JURA Cockpit.
- Appuyez sur la touche « **Détartrage** ».
- Appuyez sur la touche « **Démarrage** ».
« **Videz le bac d'égouttage** »
- Videz le bac d'égouttage et le récipient à marc de café, puis remettez-les en place.
« **Ajouter produit** »
- Retirez le réservoir d'eau et remplissez-le d'eau jusqu'au **repère DESCALE**.

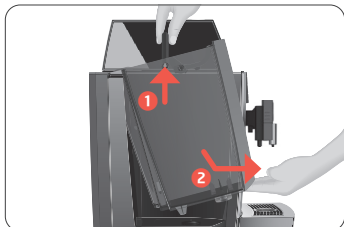

- Dissolvez complètement 3 tablettes de détartrage JURA dans le réservoir d'eau. Cela peut prendre quelques minutes.
- Remettez le réservoir d'eau en place.
- Placez un récipient sous l'écoulement de café.



- Appuyez sur la touche « **Suite** ».
De l'eau coule à plusieurs reprises de l'écoulement d'eau chaude.
« **Videz le bac d'égouttage** ».
- Videz le bac d'égouttage et le récipient à marc de café, puis remettez-les en place.
« **Rincer le réservoir d'eau** » / « **Remplir réservoir d'eau** »
- Videz le récipient et replacez-le sous l'écoulement de café.



- Retirez le réservoir d'eau et rincez-le soigneusement.
- Remplissez le réservoir d'eau jusqu'au **repère DESCALE** et remettez-le en place.
- Appuyez sur la touche « **Suite** ».
Le cycle de détartrage se poursuit.
« **Videz le bac d'égouttage** »
- Videz le bac d'égouttage et le récipient à marc de café, puis remettez-les en place.

i En cas d'interruption imprévue du programme de détartrage, rincez soigneusement le réservoir d'eau.

Nettoyage du récipient à grains

Les grains de café peuvent présenter une légère couche grasseuse qui se dépose sur les parois du récipient à grains. Ces résidus peuvent altérer la qualité du café préparé. C'est pourquoi nous vous recommandons de nettoyer le récipient à grains de temps en temps.

Condition : « **Remplir récipient grains** » est affiché sur le visuel.

- Eteignez la machine à l'aide de la touche Marche/Arrêt ⏻.
- Retirez le couvercle protecteur d'arôme.
- Nettoyez le récipient à grains à l'aide d'un chiffon sec et doux.
- Remplissez le récipient à grains de grains de café et fermez le couvercle protecteur d'arôme.

8 Messages sur le visuel

Messages sur l'écran d'accueil

Message	Cause/Conséquence	Mesure
« Vider marc » / « Videz le bac d'égouttage »	Le récipient à marc de café est plein. / Le bac d'égouttage est plein. Aucune préparation n'est possible.	▸ Videz le récipient à marc de café et le bac d'égouttage (voir chapitre 5 « Fonctionnement quotidien – Actions d'entretien »).
« Cuve manque »	Le bac d'égouttage n'est pas correctement installé ou est absent. Aucune préparation n'est possible.	▸ Mettez le bac d'égouttage en place.
« Remplir récipient grains »	Le récipient à grains est vide. Aucune préparation n'est possible.	▸ Remplissez le récipient à grains (voir chapitre 3 « Préparation et mise en service – Remplissage du récipient à grains »).
« Vérifier l'alimentation d'eau »	La crépine du raccord d'eau fixe au niveau du bâtiment est obstruée.	▸ Contrôlez et nettoyez la crépine.
	Le robinet d'arrêt est fermé.	▸ Ouvrez le robinet d'arrêt.
	Le flotteur du réservoir d'eau est coincé.	▸ Détartrez le réservoir d'eau
« Machine trop chaude »	Le système est trop chaud pour démarrer un programme d'entretien.	▸ Attendez quelques minutes que le système refroidisse ou préparez une spécialité de café ou de l'eau chaude.

Messages sur le JURA Cockpit

Message	Cause/Conséquence	Mesure
Le symbole du filtre  est allumé en rouge. « Filtre »	La cartouche filtrante est usagée.	▸ Remplacez immédiatement la cartouche filtrante CLARIS Pro Smart+ (voir chapitre 7 « Entretien – Mise en place/remplacement du filtre »).
« Nettoyage »	La X4c demande un nettoyage.	▸ Effectuez le nettoyage (voir chapitre 7 « Entretien – Nettoyage de la machine »).
« Détartrage »	La X4c demande un détartrage.	▸ Effectuez un détartrage (voir chapitre 7 « Entretien – Détartrage de la machine »).

9 Dépannage

Problème	Cause/Conséquence	Mesure
Le café coule goutte à goutte lors de la préparation de café.	Le café est moulu trop fin et bouche le système.	▸ Réglez une finesse de mouture plus grossière (voir chapitre 4 « Préparation – Réglage du broyeur »).
	La dureté de l'eau n'a peut-être pas été réglée correctement.	▸ Effectuez un détartrage (voir chapitre 7 « Entretien – Détartrage de la machine »).
Il y a de la poudre de café sèche derrière le récipient à marc de café.	Les grains utilisés produisent un volume de café moulu supérieur à la moyenne.	▸ Réduisez l'intensité du café ou réglez une mouture plus fine (voir chapitre 4 « Préparation – Modification des réglages produits »).
Le broyeur est très bruyant.	Il y a des corps étrangers dans le broyeur.	▸ Contactez le service clients de votre pays (voir chapitre « 13 Contacts JURA / Mentions légales »).
« ERROR 2 » ou « ERROR 5 » s'affiche.	Si la machine a été exposée au froid pendant une longue période, le dispositif de chauffage peut être bloqué pour des raisons de sécurité.	▸ Réchauffez la machine à température ambiante.
D'autres messages de type « ERROR » s'affichent.	–	▸ Contactez le service clients de votre pays (voir chapitre « 13 Contacts JURA / Mentions légales »).

i Si vous n'avez pas réussi à résoudre vos problèmes, contactez le service clients de votre pays (voir chapitre « 13 Contacts JURA / Mentions légales »).

10 Transport et élimination écologique

Transport / Vidange du système



Conservez l'emballage de la X4c. Il vous servira à protéger votre machine en cas de transport.

Pour protéger la X4c du gel pendant le transport, le système doit être vidangé.

Condition : L'écran d'accueil s'affiche.



- Fermez le robinet d'arrêt au niveau du bâtiment.
- Placez un chiffon sous le raccord d'eau fixe de la X4c.
- Retirez le tuyau métallique du raccord d'eau fixe de la X4c et absorbez l'eau qui s'écoule avec le chiffon.
- Placez un récipient sous l'écoulement de café.



- Appuyez **pendant 2 secondes environ** sur la touche > pour accéder au tableau de bord JURA Cockpit.
- Appuyez sur la touche .
- Appuyez sur la touche > pour accéder à la page .
- Appuyez sur la touche « Vidanger le système ».
- Retirez le réservoir d'eau et videz-le.

« Vidange du système »

De la vapeur s'échappe de l'écoulement d'eau chaude jusqu'à ce que le système soit vide. Votre X4c est éteinte.

- Remettez en place le réservoir d'eau **vide**.
- Placez un chiffon sous le raccord d'eau fixe de la X4c.
- Appuyez sur la touche Marche/Arrêt  pour rallumer la X4c.
L'eau restante s'égoutte du raccord d'eau fixe.
- Eteignez la X4c à l'aide de la touche Marche/Arrêt .



Elimination

Eliminez les anciennes machines dans le respect de l'environnement.



Les anciennes machines contiennent des matériaux recyclables de valeur qui doivent être récupérés. C'est pourquoi il convient de les éliminer par le biais d'un système de collecte adapté.

11 Caractéristiques techniques

Tension	220-240 V ~, 50 Hz
Puissance	1 450 W
Conditions ambiantes	Hygrométrie max. 80 % Température ambiante 10–35 °C
Niveau sonore	< 70 dB
Pression de l'arrivée d'eau	min. 0,1 Mpa (1 bar) / 25 °C max. 1,0 Mpa (10 bars) / 25 °C
Marque de conformité	 
Pression de la pompe	statique, 15 bars max.
Contenance du réservoir d'eau (sans filtre)	en cas d'utilisation avec un réservoir d'eau, env. 2,8 l
Contenance du récipient à grains	500 g (peut passer à 1 000 g en option)
Contenance du récipient à marc de café	40 portions max.
Longueur du câble	env. 1,2 m
Poids	env. 12,7 kg
Dimensions (l × h × p)	37,3 × 47 × 46,1 cm
Cartouche filtrante CLARIS Pro Smart+ (technologie RFID)	Bande de fréquence 13,56 MHz Puissance d'émission max. < 1 mW

JURA Connector (connexion Bluetooth ou Wi-Fi)	Bande de fréquence 2,4 GHz Puissance d'émission max. < 100 mW
Type JURA	781

Caractéristiques techniques du raccord d'eau fixe :

Raccord d'eau fixe	Filetage extérieur 3/8"
Tuyau d'arrivée	Tuyau métallique avec écrou-raccord 3/8" (le tuyau doit être conforme aux normes en vigueur dans le pays)

Remarque à l'attention du contrôleur (contre-vérification selon DIN VDE 0701-0702) : le point de masse central se trouve à l'arrière de la machine, juste à côté du raccordement du câble secteur.

12 Index

A

- Actions d'entretien 11
- Adresses 18
- Americano 9
- Arrêt 10

B

- Bac d'égouttage 3
 - Insert 3
- Bluetooth 17
- Broyeur
 - Réglage du broyeur 10

C

- Câble secteur 3
- Café 9
- Caractéristiques techniques 16
- Cartouche filtrante CLARIS Pro Smart
 - Mise en place 12
 - Remplacement 12
- Cercle d'utilisateurs 4
- Cockpit 12
- Consignes de sécurité 4
- Contacts 18
- Couvercle 3
 - Réservoir d'eau 3
- Couvercle protecteur d'arôme
 - Récipient à grains avec couvercle protecteur d'arôme 3

D

- Déclaration de conformité 18
- Déclaration de conformité UE 18
- Dépannage 15
- Description des symboles 4
- Détartrage
 - Machine 13
- Détériorations
 - Eviter les détériorations 5
 - Que faire en cas de détériorations 4
- Dureté de l'eau
 - Détermination de la dureté de l'eau 7

E

- Eau chaude 9
- Ecoulement de café
 - Ecoulement de café réglable en hauteur 3
- Ecoulement de café réglable en hauteur 3
- Elimination 16
- Enfants 4
- Entonnoir de remplissage
 - Entonnoir de remplissage pour la pastille de nettoyage 3
- Entretien 12
- Espresso 9
- Espresso doppio 9

F

- Filtre
 - Mise en place 12
 - Remplacement 12
- Finesse de mouture
 - Sélecteur de finesse de mouture 3

H

- Hotline 18

I

- Insert pour le bac d'égouttage 3
- Installation
 - Installation de la machine 6

J

- JURA
 - Contacts 18

L

- Liaison radio 7, 16
- Lungo 9

M

- Machine
 - Détartrage 13
 - Installation 6
 - Nettoyage 13
 - Rinçage 12
- Messages sur le visuel 15
- Mise en marche 10
- Mise en service, première 7
- Modification des réglages produits 10

N

- Nettoyage
 - Machine 13
 - Récipient à grains 14

P

- Petit pot de café 9
- Plate-forme pour tasses 3
- Point de masse 17
- Point de masse central 17
- Première mise en service 7
- Préparation 8
 - Americano 9
 - Café 9
 - Eau chaude 9
 - Espresso 9
 - Espresso doppio 9
 - Lungo 9
 - Petit pot de café 9
 - Thé vert 9
- Problème
 - Dépannage 15

13 Contacts JURA / Mentions légales

R

- Raccord d'eau fixe 3, 17
 - Conditions requises 6
- Récipient à grains
 - Nettoyage 14
 - Récipient à grains avec couvercle protecteur d'arôme 3
 - Remplissage 6
- Récipient à marc de café 3
- Réglages machine 11
- Réglages produits
 - Modification 10
- Remplissage
 - Récipient à grains 6
- Réservoir d'eau 3
- RFID 16
- Rinçage
 - Machine 12

S

- Sélecteur de finesse de mouture 3
- Service clients 18

T

- Tableau de bord JURA Cockpit 8, 11
- Téléphone 18
- Thé vert 9
- Touche
 - Touche Marche/Arrêt 3
- Transport 16

U

- Utilisation conforme 4

V

- Vidange du système 16
- Visuel 3
 - Tableau de bord JURA Cockpit 8
- Visuel, messages 15

W

- Wi-Fi 17

13 Contacts JURA / Mentions légales

JURA Elektroapparate AG
Kaffeeweltstrasse 10
CH-4626 Niederbuchsiten
Tél. +41 (0)62 38 98 233

- i** Vous trouverez d'autres coordonnées de contact pour votre pays sur jura.com.
- i** Si vous avez besoin d'aide pour utiliser votre machine, rendez-vous sur jura.com/service.
- i** Votre avis compte pour nous ! Utilisez les moyens de contact proposés sur jura.com.

Directives

Cette machine est conforme aux directives suivantes :

- 2006/42/CE – directive relative aux machines
- 2014/30/UE – compatibilité électromagnétique
- 2009/125/CE – directive sur les produits consommateurs d'énergie
- 2011/65/UE – directive RoHS
- 2014/53/UE – directive relative aux équipements radioélectriques

Vous trouverez une déclaration de conformité UE détaillée pour votre X4c sous jura.com/conformity.

Modifications techniques

Sous réserve de modifications techniques. Les illustrations utilisées dans ce mode d'emploi sont stylisées et ne montrent pas les couleurs originales de la machine. Votre X4c peut différer par certains détails.